





在庫ID	車名	年式	型式・車体番号	架装形状	
T12986	トレクス	未登録	NCCTB34081-7990	コンテナセミトレーラ	

前使用者	車検有効期限	走行距離(km)	積載量	荷台寸法(mm)			出品会社 (愛知 県)
自家用 営業用 レンタカ 不明	予備検 R6.12.24	切れ 抹消	km 30,480	L	W	H	若杉自動車(株)
		タコグラフ年月	kg				

エンジン状態	A	B	C	D	E	AC	良	不良	無	ブレーキ	馬力	R券	預託金	円		
ミッション・デフ(異音、油漏れ等)											T/M	速	キャブ内部	備考		
フレーム関係(亀裂、曲り、錆、車体番号等の確認)	良好												汚れ	少	中	多
上物メーカー名	40Fコンテナシャーシ												シート破れ	有	無	
年式,型式及状態													クロス張り	有	無	
その他																

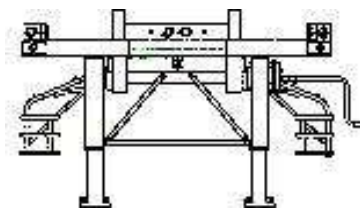
外装状態

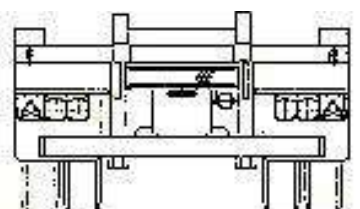
未登録未使用車

Fガラス状態		
要交換	良好	飛石有
記録簿	有	無
PMマフラ	有	無
証明書	有	無
S・リミッタ	有	無
証明書	有	無

※ 車体損傷個所等の表記はあくまでも当社基準での目視判断になります

タイヤ状態

上、中、下、×、欠、で記載

		前			
<input type="checkbox"/>	<input type="checkbox"/>	<input type="checkbox"/>	<input type="checkbox"/>	<input type="checkbox"/>	<input type="checkbox"/>
上	上	上	上	上	上
上	上	上	上	上	上
上	上	上	上	上	上

F スペア R

サイズF 11R22.514PR
サイズR 11R22.514PR

ミックスタイヤ

*スノータイヤは表記する