

在庫ID	車名	年式	型式・車体番号	架装形状	
F12858	三菱	H31.3	2KG - FV70HJ-500172	トラクタ	

前使用者	車検有効期限	走行距離(km)	積載量	荷台寸法(mm)			出品会社 (愛知 県)
○ 家用 ○ 営業用 ○ レンタカ ○ 不明	切れ <input checked="" type="radio"/> 未消	366,000 km タコグラフ年月 18.12	18,000 kg	L	W	H	若杉自動車(株)

エンジン状態	A	B	<input checked="" type="radio"/> C	D	E	AC	<input checked="" type="radio"/> 良	不良	無	ブレーキ	AIR	IT460	馬力	R券	有	預託金	¥13,480 円
--------	---	---	------------------------------------	---	---	----	------------------------------------	----	---	------	-----	-------	----	----	---	-----	-----------

ミッション・デフ(異音、油漏れ等)	良好	シフトパイロット2ペダル	T/M	AT	速	キャブ内部	備考
フレーム関係(亀裂、曲り、錆、車体番号等の確認)	良好					汚れ 少 <input checked="" type="radio"/> 多	LEDヘッドライト
上物メーカー名						シート破れ 有 <input checked="" type="radio"/> 無	流体式リターダ
年式,型式及状態						クロス張り 有 <input checked="" type="radio"/> 無	
その他	2デフ車 Rリーフサス						

外装状態

自動車税 月以降負担額 ¥ -

Fガラス状態	要交換	良好	<input checked="" type="radio"/> 飛石有
他点キズ有			

記録簿	<input checked="" type="radio"/> 有	無
-----	------------------------------------	---

PMマフラ	<input checked="" type="radio"/> 有	無
証明書	有	無

S・リミッタ	<input checked="" type="radio"/> 有	無
証明書	有	無

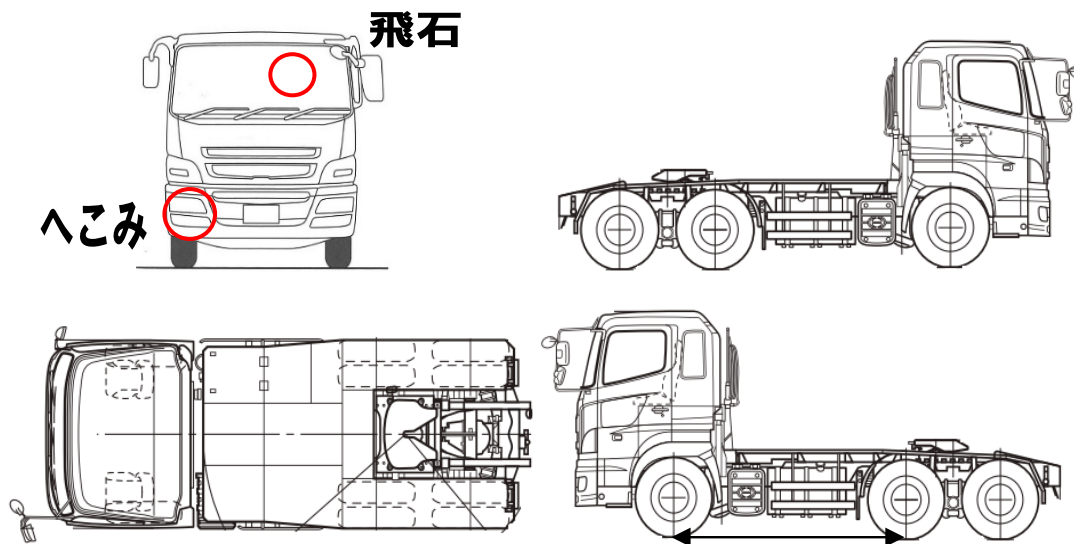

※ 車体損傷個所等の表記はあくまでも当社基準での目視判断になります

タイヤ状態

上、中、下、×、欠、で記載

<input checked="" type="radio"/> 中	前	<input checked="" type="radio"/> 中	
<input type="checkbox"/>		<input type="checkbox"/>	
<input checked="" type="radio"/> 上	<input checked="" type="radio"/> 上	<input checked="" type="radio"/> 上	<input checked="" type="radio"/> 上
<input checked="" type="radio"/> 上	<input checked="" type="radio"/> 上	<input checked="" type="radio"/> 上	<input checked="" type="radio"/> 上

F スペア R

サイズF 295/80R22.5

サイズR 275/80R22.5

スタッドレス(前)ミックス(後ろ)

*スノータイヤは表記する