

積み込み・別送品	
収納式ポスト □100x6t, 床100H	36 本
樹脂製フタポスト	20 本

本車両を運行するには特殊車両通行許可申請が必要となります。
けん引トラクタや運行経路によっては、最大積載量の荷物を積み込むことが出来ません。
あらかじめ積載予定物品重量での運行可否を御確認下さい。

納入用図面

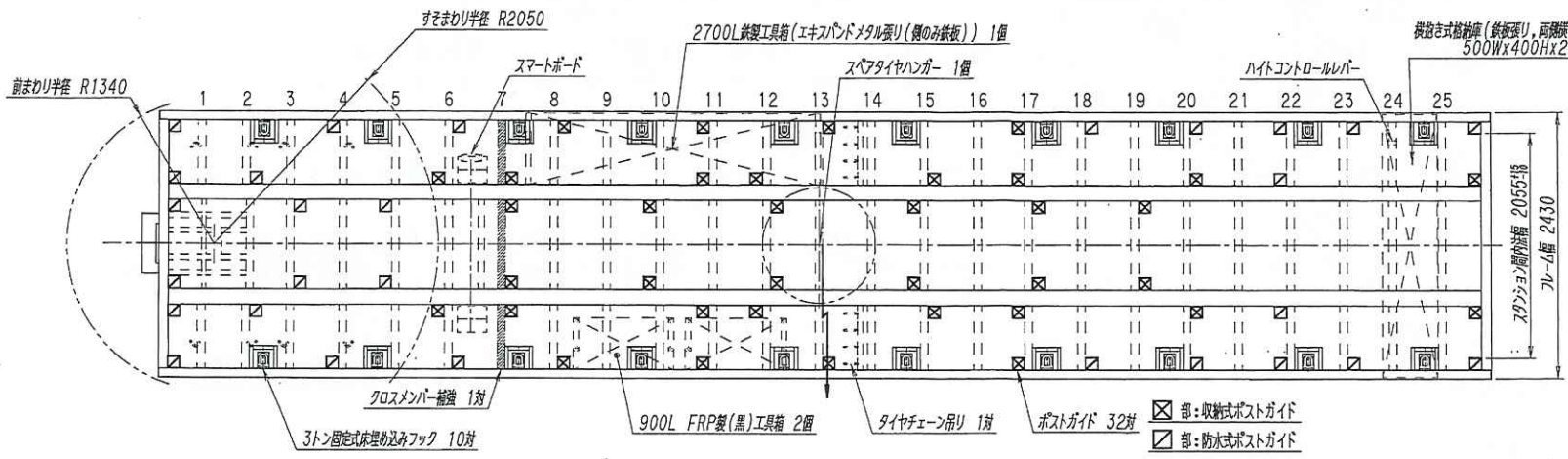

汎用式積載庫 (鉄板張り, 両側横トビラ, 天板有り)
500Wx400Hx2400L

B条件 (指定外) 積載量	18400 Kg
B条件 (指定) 積載量	23400 Kg
C条件 (指定外) 積載量	27700 Kg
C条件 (指定) 積載量	27700 Kg
D条件 (指定, 差込) 積載量	27800 Kg

特殊車両通行許可制度決定要領に基づいた積載量の参考値です。
実際の積載量は使用トラクタ・運行経路により変動します。

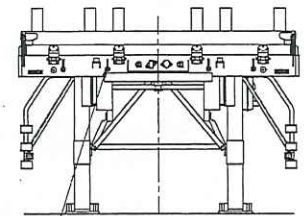

ロープフック 前4個, 後4個

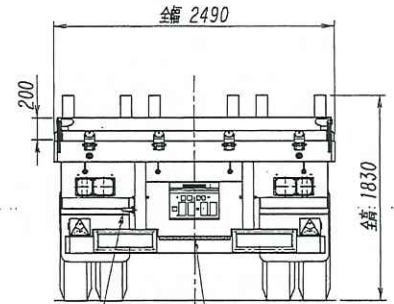
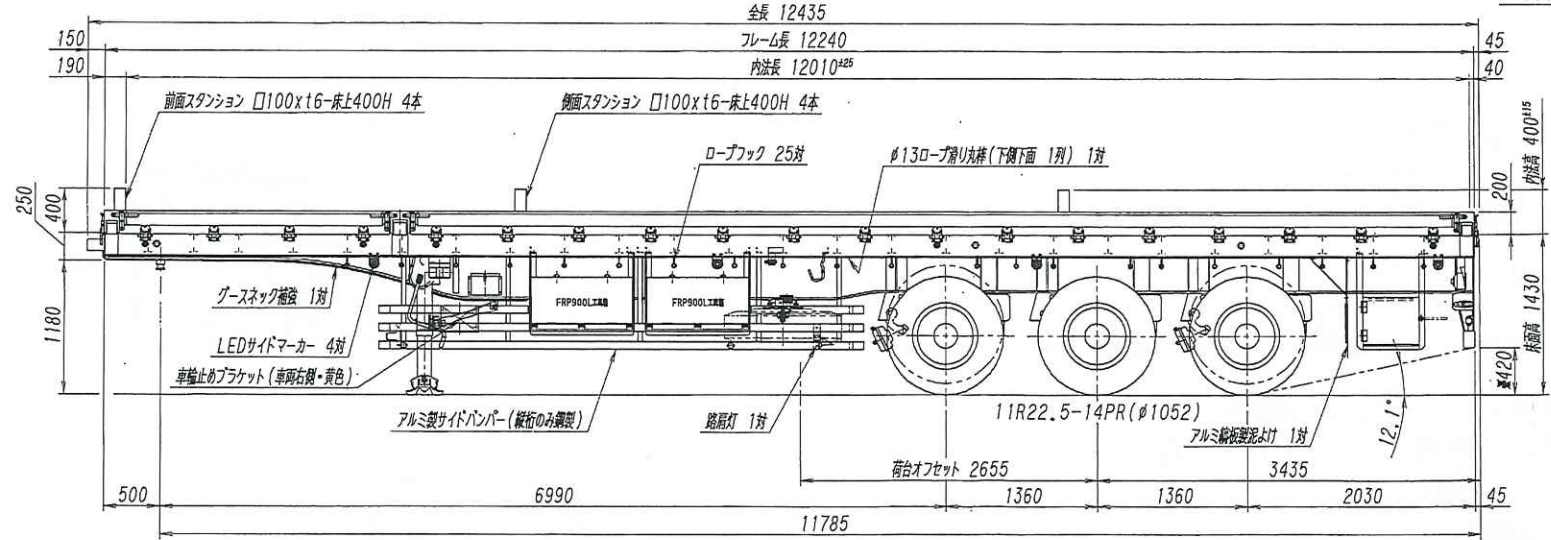

* バンパ地上高はトレーラ車体での水平状態を示す
カブラ高1210Hで連結時のバンパ地上高は410mm

メモ欄 自主基準適合タイプ=脱着式スタクション型 積載物は床土400以下のこと トラクタ前まわり半径1440mm以上, すそまわり半径1950mm以下	設定トラクタ 第5輪 11500kg以上, カブラ高 1210 H	塗装仕様	前輪 1680 kg	若杉自動車(株) 様向 トレクス PFB34118改 外観四面図	受領印 日付:
	車軸 : BPW製 (10TON) タイヤ : DL SP651 (MIX) 懸架装置 : エアサス+EBSリフトアックスル ハイコントロール付 駐車ブレーキ : スプリング式 (2輪) 補助脚 : 左右電動手動式NLH813 床 : アピトン22mm アンダーバン : 第5輪・タイヤ上ガルバ鋼板張り	ボデー : ファイングレー-N7.5 シャーシ : ファイングレー-N7.5 ホイール : シルバーメタリック塗装済み リハビリバンパ : ファイングレー-N7.5 サイドバンパ : 塗装無し (縦桁のみシルバー) アオリ柱 : ファイングレー-N7.5 ポスト : ブラック (脚径400・ティエラブラック)	車両重量 後輪 6510 kg 計 8190 kg 最大積載量 27800 kg 車両総重量 前輪 10520 kg 後輪 25470 kg 計 35990 kg タイヤ負荷率 後輪 94.9 %		
記号 日付 訂正 記事 扱者 承認					