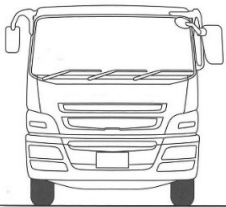
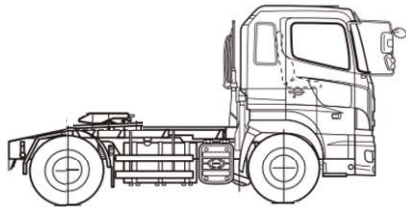
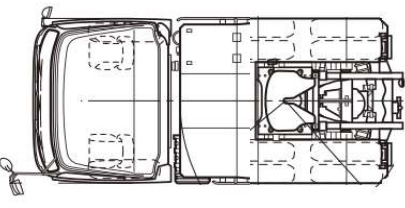
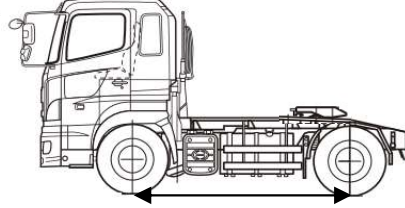

在庫ID	車名	年式	型式・車体番号	架装形状
F06834	いすゞ	H28/2	QKG - EXD52AD 7003226	トラクタ

前使用者	車検有効期限	走行距離(km)	積載量	荷台寸法(mm)			出品会社 (愛知県)
<input type="radio"/> 自家用 <input checked="" type="radio"/> 営業用 <input type="radio"/> レンタカ <input type="radio"/> 不明	切れ	142,050 km	9,500 kg	L	W	H	若杉自動車(株)
	未消	タコグラフ年月 16.01					

エンジン状態	A	B	<input checked="" type="radio"/> C	D	E	AC	<input checked="" type="radio"/> 良	不良	無	ブレーキ	AIR	IT420	馬力	R券	有	預託金	¥13,830 円
--------	---	---	------------------------------------	---	---	----	------------------------------------	----	---	------	-----	-------	----	----	---	-----	-----------

ミッション・デフ(異音、油漏れ等)	良好	T/M	7 速	キャブ内部	備考
フレーム関係(亀裂、曲り、錆、車体番号等の確認)	良好	汚れ	少 <input checked="" type="radio"/> 中 <input type="radio"/> 多 <input type="radio"/>	トレーラー用	
上物メーカー名		シート破れ	<input checked="" type="radio"/> 有 <input type="radio"/> 無	バックアイモニター付	
年式,型式及状態		クロス張り	有 <input checked="" type="radio"/> 無 <input type="radio"/>	永久磁石式リターダ付	
その他	ハイルーフ Rエアサス	床面破れ有			

外装状態 <div style="border: 1px solid black; padding: 5px; margin-bottom: 5px;"> 自動車税 月以降負担額 </div> <div style="border: 1px solid black; padding: 5px; margin-bottom: 5px;"> Fガラス状態 要交換 <input checked="" type="radio"/> 良好 <input type="radio"/> 飛石有 点キズ程度 </div> <div style="border: 1px solid black; padding: 5px; margin-bottom: 5px;"> 記録簿 <input type="radio"/> 有 <input checked="" type="radio"/> 無 </div> <div style="border: 1px solid black; padding: 5px; margin-bottom: 5px;"> PMマフラ <input checked="" type="radio"/> 有 <input type="radio"/> 無 証明書 <input type="radio"/> 有 <input type="radio"/> 無 </div> <div style="border: 1px solid black; padding: 5px;"> S・リミッタ <input checked="" type="radio"/> 有 <input type="radio"/> 無 証明書 <input type="radio"/> 有 <input type="radio"/> 無 </div>	   	タイヤ状態 上、中、下、×、欠、で記載 <input checked="" type="checkbox"/> 中 <input type="checkbox"/> 前 <input checked="" type="checkbox"/> 中 片ベリ有 <input type="checkbox"/> <input checked="" type="checkbox"/> 中 <input checked="" type="checkbox"/> 中 <input checked="" type="checkbox"/> 中 <input checked="" type="checkbox"/> 中 <input type="checkbox"/> <input type="checkbox"/> <input type="checkbox"/> <input type="checkbox"/> F <input type="checkbox"/> スペア <input type="checkbox"/> R サイズF 275/80R 22.5 サイズR 275/80R 22.5 ISO10穴アルミホイール *スノータイヤは表記する
---	---	---

※ 車体損傷個所等の表記はあくまでも当社基準での目視判断になります