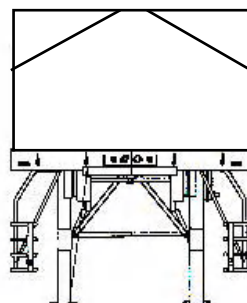
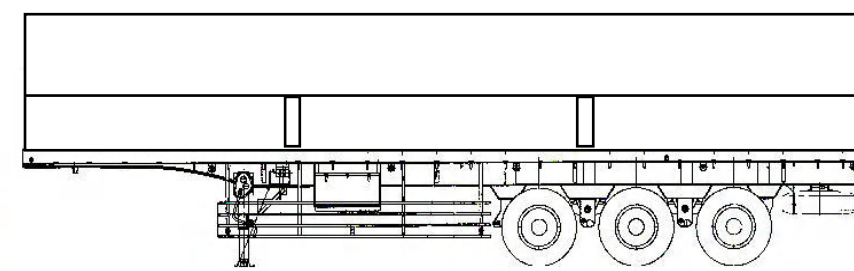
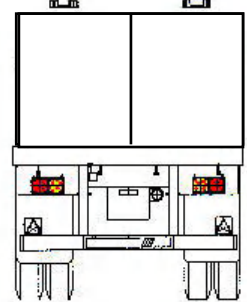
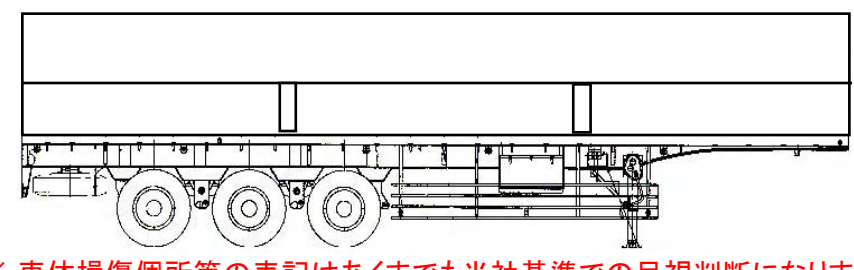

在庫ID	車名	年式	型式・車体番号	架装形状
T02000	フルハーフ	19/11	- DFPDG341AN 20028	ウイングトレーラ

前使用者	車検有効期限	走行距離(km)	積載量	荷台寸法(mm)			出品会社 (愛知県)
○ 自家用	R2.10.10	切れ	25,200	L	W	H	若杉自動車(株)
○ 営業用				3310+	2,380	2,520	
○ レンタカ 不明		抹消	タコグラフ年月	kg			

エンジン状態	A	B	C	D	E	AC	良	不良	無	ブレーキ	AIR	馬力	R券	預託金	円		
ミッション・デフ(異音、油漏れ等)											T/M	速	キャブ内部	備考			
フレーム関係(亀裂、曲り、錆、車体番号等の確認)	良好												汚れ	少	中	多	ABS
上物メーカー名	1デフ引き 段落ちタイプ アルミあおり7方開 中柱回転式 床鉄板張												シート破れ	有	無		
年式,型式及状態	ラッシング2段 落としフック14対 門高2220												クロス張り	有	無		
その他	バッテリー付 ウイング開閉スイッチ前後に有																
	Rエアサス リフトアクスル機能付 1軸目と2軸目が上がります																

外装状態 Fガラス状態 要交換 良好 飛石有 記録簿 有 無 PMマフラ 有 無 証明書 有 無 S・リミッタ 有 無 証明書 有 無	ウイング羽根 リヤ観音扉等 塗装仕上げ済				タイヤ状態 上、中、下、×、欠、で記載 前 <table border="1" style="margin: 10px auto;"> <tr> <td>中</td> <td>中</td> <td>中</td> <td>中</td> </tr> <tr> <td>中</td> <td>中</td> <td>中</td> <td>中</td> </tr> <tr> <td>下</td> <td>下</td> <td>下</td> <td>下</td> </tr> </table> ISO 10穴ホイール F <input type="checkbox"/> スペア <input checked="" type="checkbox"/> R サイズF サイズR 275/70R 22.5 *スノータイヤは表記する	中	中	中	中	中	中	中	中	下	下	下	下
	中	中	中	中													
	中	中	中	中													
	下	下	下	下													
																	
																	
※ 車体損傷箇所等の表記はあくまでも当社基準での目視判断になります																	
※ スノータイヤは表記する																	